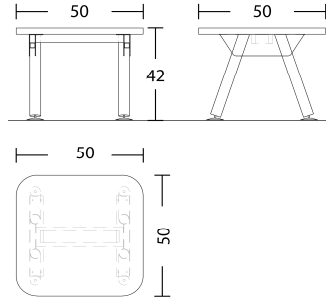

<b>Tarihi:</b>	<b>KATAGORİ KIRILIMI</b>	<b>8</b>	<b>12</b>	<b>2</b>	<b>3</b>
DMO KATALOG KOD NO					
ÜRÜN ADI	SEHPA				
ORJİNAL ÜRÜN KODU (P/N)	EKİNOKS SP				
ÜRÜNÜN MARKASI / MODELİ	İKON EKİNOKS SP SEHPA				
ÜRÜNE AIT RESİM	ÜRÜNE AIT TEKNİK ÇİZİM				
					
<b>TEKNİK ÖZELLİKLER</b>					
<b>AHŞAP SEHPA</b>					
* Üründe kullanılan malzemeler	28 MM YONGA levha, 0.6 laminat, 42*1.5 dkp boru, 2 mm kalınlığında pvc				
Genel Boyutlar ( Not-1)	50X50X42 H CM				
Ahşap Levha	28 mm kalınlığında yonga levha				
Kaplama (Not-2)	Üst tabla 28 mm yonga levha üzeri 0.6 mm laminat kaplı, kenarlar 2mm PVC bantlıdır.				
Pvc kenar bandı veya Pvc geçme fitil	2 mm kalınlığında pvc bant				
Cam					
Kumaş veya suni deri					
Alüminyum profil veya kapak profilleri					
Aksesuar Malzemeleri (Çekmece Yan Kenarı ve RaySistemleri, Kulp, Kablo Kanal Kapağı ve Pabuçlar, menteşeler, raf pimleri, askı çubukları, Kilit ,Bağlantı Elemanları vb.)					
Sac, Ayak, Travers ve Bağlantı Elemanı Sacları ile Lamalar (Not-1)	42*1.5 mm kalınlığında dkp borudan üretilmiştir				
Profil Boru (Not-1)	42*1.5 dkp boru				
Toleranslar (Not-1-2)	TSE				
Boya ve Vernik (Not-3)	elektrostatik fırın boya				
Entegre Modül Özelliği					
Diğer Özellikler					
Firma yetkilisi isim imza ve kaşesi					

**AÇIKLAMALAR**

\* Üründe kullanılan Malzemelerle ilgili teknik detay bilgileri (malzeme özellikleri, kalınlık ve kesit ölçüleri vb.) verilecektir.

Not-1: Ürünlerde kullanılan malzemelerin ebat ve ölçü toleransları, "Tolerans Değerleri Listesinde" belirtilmiştir.

Not-2: Kataloga alınacak ürün listesinde belirtilen ahşap esaslı ürünlerin kaplama malzemesi toleransları "Tolerans Değerleri Listesinde" belirtilmiştir.

Not-3: Metal Boya kalınlığı tüm yüzeylerde en az 40 m olacaktır. Köşe birleşim, büküm yerleri ve iç yüzeylerdeki boyaların kalınlıklarında 40 m değeri örtücü olmak şartıyla aranmayabilir.

Tarihi:

KATAGORİ KIRILIMI

8

12

2

3

ÜRÜNE AİT RESİM



EKİNOKS SP SEHPA



Firma yetkilisi isim imza ve kaşesi

## AÇIKLAMALAR

\* Üründe kullanılan Malzemelerle ilgili teknik detay bilgileri (malzeme özellikleri, kalınlık ve kesit ölçüleri vb.) verilecektir.

Not-1: Ürünlerde kullanılan malzemelerin ebat ve ölçü toleransları, "Tolerans Değerleri Listesinde" belirtilmiştir.

Not-2: Kataloga alınacak ürün listesinde belirtilen ahşap esaslı ürünlerin kaplama malzemesi toleransları "Tolerans Değerleri Listesinde" belirtilmiştir.

Not-3: Metal Boya kalınlığı tüm yüzeylerde en az 40 m olacaktır. Köşe birleşim, büküm yerleri ve iç yüzeylerdeki boyaların kalınlıklarında 40 m değeri örtücü olmak şartıyla aranmayabilir.

Tarihi:

KATAGORİ KIRILIMI

8

12

2

3

ÜRÜNE AIT TEKNİK ÇİZİM

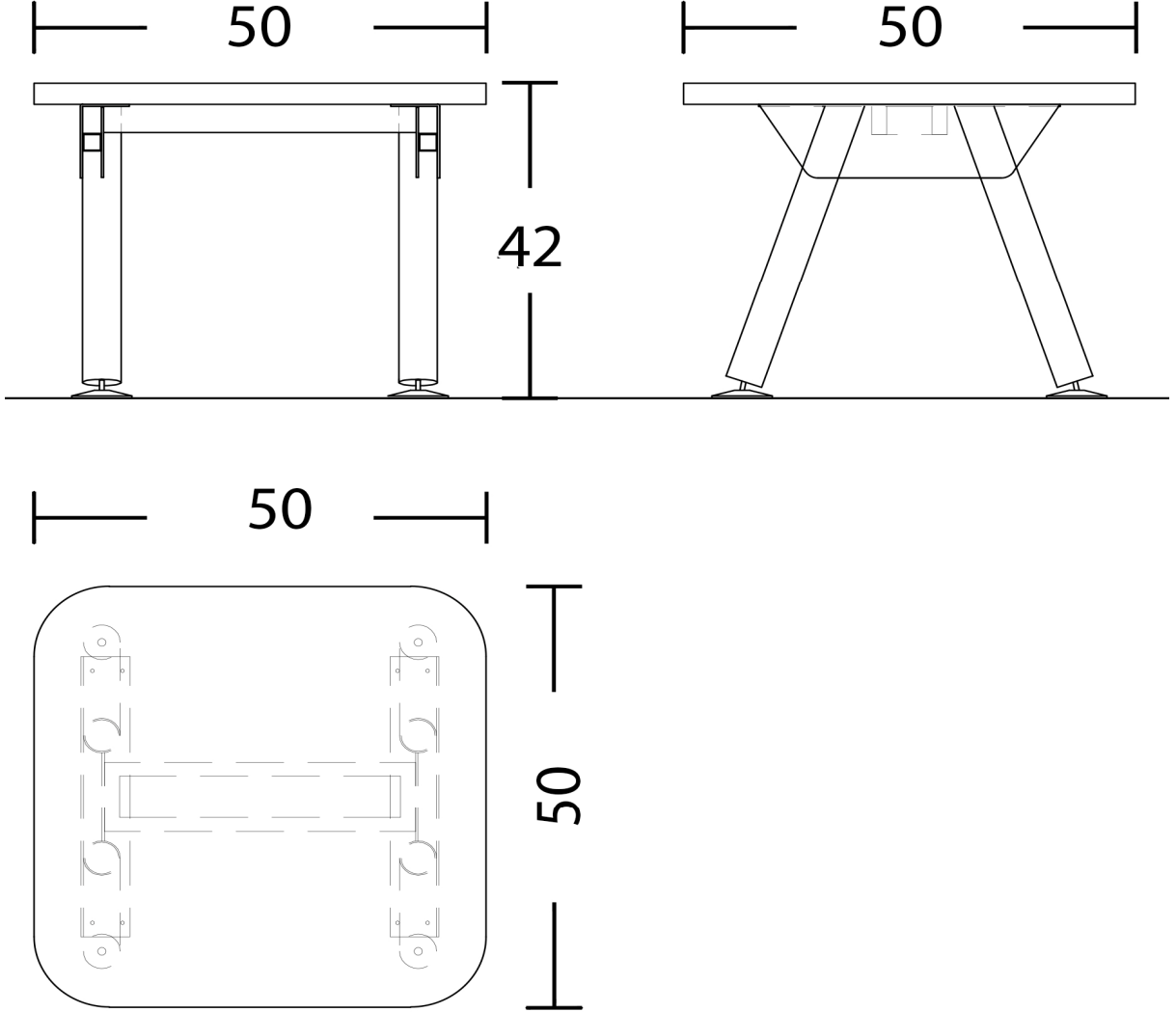

EKİNOKS SP SEHPA



"Ofisinizde çağdas çözümler sunar"

Firma yetkilisi isim imza ve kaşesi

**AÇIKLAMALAR**

\* Üründe kullanılan Malzemelerle ilgili teknik detay bilgileri (malzeme özellikleri, kalınlık ve kesit ölçüleri vb.) verilecektir.

Not-1: Ürünlerde kullanılan malzemelerin ebat ve ölçü toleransları, "Tolerans Değerleri Listesinde" belirtilmiştir.

Not-2: Kataloga alınacak ürün listesinde belirtilen ahşap esaslı ürünlerin kaplama malzemesi toleransları "Tolerans Değerleri Listesinde" belirtilmiştir.

Not-3: Metal Boya kalınlığı tüm yüzeylerde en az 40 m olacaktır. Köşe birleşim, büküm yerleri ve iç yüzeylerdeki boyaların kalınlıklarında 40 m değeri örtücü olmak şartıyla aranmayabilir.